



# TT TERRASSEN- TECHNIK



40 JAHREZUSAMMEN.



# RECA Services und Systeme

Wir schaffen Lösungen!





## iSTORAGE

Ab hier läuft's automatisch.

Unsere iSTORAGE Automaten sorgen für eine optimale Lagerhaltung und Bevorratung, reduzieren Fehler und stellen die automatische Materialversorgung sicher. Durch verschiedene Varianten bestimmen wir gemeinsam mit Ihnen, welcher Automat am besten zu Ihren Anforderungen passt.

[www.recanorm.de/de/loesungen/automatensysteme](http://www.recanorm.de/de/loesungen/automatensysteme)



## RECA SECO

Belieferungs- und Lagerbewirtschaftungskonzept

RECA SECO ist an kein bestimmtes Regalsystem gebunden und somit ein genau auf den Bedarf Ihres Unternehmens zugeschnittenes Lagerkonzept. Dadurch bietet RECA SECO höchste Flexibilität für Sie.

[www.recanorm.de/de/loesungen/lagerbewirtschaftung](http://www.recanorm.de/de/loesungen/lagerbewirtschaftung)



## Gefahrstoffmanagement

Hier stimmt die Chemie.

Wie sicher fühlen Sie sich im Umgang mit Gefahrstoffen? Die Sicherheit jedes Einzelnen steht an oberster Stelle. Sorgen Sie in Ihrem Unternehmen für ein einwandfreies Gefahrstoffverzeichnis mit allen dazugehörigen Sicherheitsdatenblättern, sodass alle Mitarbeiterinnen und Mitarbeiter umfassend geschützt sind.

[www.recanorm.de/de/loesungen/gefahrstoffmanagement](http://www.recanorm.de/de/loesungen/gefahrstoffmanagement)



## Automatensysteme



Wiegzellenautomat



Klappenautomat



Schubladenautomat



Karussellautomat



Gefahrstoffschrack XL



Spindelautomat



## RECA SECOMATIC

### Lager- und Bestellsystem

Das Lager- und Bestellsystem sorgt für die optimale Ausnutzung der Lagerfläche in Ihrer Materialwirtschaft. Es ist das erste Material- und Gefahrstofflager, das automatisch nachbestellt. Mit Hilfe der innovativen Steuerung sowie der Sensortechnologie wird der Aufwand für manuelle Bedarfsmeldungen und Bestellungen reduziert und die Beschaffungs- und Lagerkosten werden minimiert.

[www.recanorm.de/de/loesungen/lagerbewirtschaftung](http://www.recanorm.de/de/loesungen/lagerbewirtschaftung)

## Dübel-service

Sicher ist sicher.

Sie geben uns den rechnerischen Dübelnachweis bzw. die auf den Dübel wirkenden Lasten. Danach erhalten Sie von uns, basierend auf Ihren Daten, einen Befestigungsvorschlag mit unseren Alternativdübeln.

[berechnungsservice@recanorm.de](mailto:berechnungsservice@recanorm.de)



## SECO DIRECT SCAN

Die Alternative für Automaten

Durch die direkte Erfassung des Materialbedarfs spart Ihnen SECO DIRECT SCAN Zeit, macht Sie unabhängig von Internet und PC und bietet Ihnen die Möglichkeit eines Kostenstellenmanagements. Der Scanner ist fest an Ihrem Regal montiert. Bei Materialbedarf kann der Scanner entnommen und das Produkt durch Abscannen des Barcodes erfasst werden.

[recasysteme@recanorm.de](mailto:recasysteme@recanorm.de)

## E-Procurement

Die Digitalisierung Ihrer Beschaffung.

Die Idee ist einfach: An die Stelle der herkömmlichen, aufwändigen und papierbasierten Beschaffung tritt ein durchgängiger elektronischer Ablauf. Egal ob für Ihr E-Procurement-System, Ihre Warenwirtschaft oder für einen Marktplatz – der Einkaufsprozess wird beschleunigt und die Kosten gesenkt.

[ebusiness@recanorm.de](mailto:ebusiness@recanorm.de)



## RECA SELECT

Einmal abschließen und langfristig profitieren.

Verschwenden Sie keine Gedanken mehr an Frachtkosten oder sonstige Bezugskosten. Mit der RECA SELECT-Mitgliedschaft haben Sie Anspruch auf alle Serviceleistungen in unseren SELECT-Paketen. Ob per App, im Shop oder direkt bei einem unserer über 700 Vertriebsmitarbeiter – Sie bestimmen selber, auf welchem Wege Sie bestellen!

[www.recanorm.de/de/loesungen/select-mitgliedschaft](http://www.recanorm.de/de/loesungen/select-mitgliedschaft)



## Online-Shop

Rund um die Uhr für Sie da.

- Transparent & kostenoptimiert.
- Schnell & übersichtlich.
- Informativ & direkt.

[www.recanorm.de/shop](http://www.recanorm.de/shop)

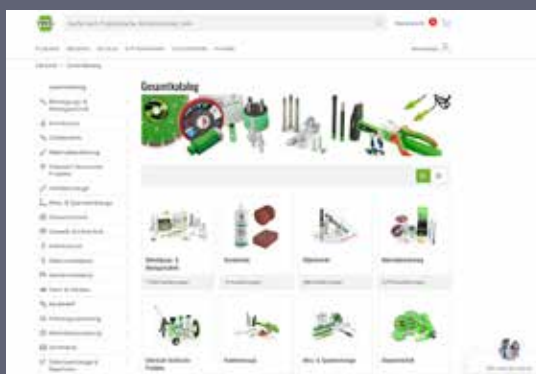

## App

Bequem bestellen – immer und überall.

Über unsere App haben Sie jederzeit einen schnellen Zugriff auf Ihr Kundenkonto inklusive aller Bestellungen und Rechnungen und erhalten persönliche Produktempfehlungen.

Sie wünschen eine persönliche Beratung? Kontaktieren Sie Ihren zuständigen Verkäufer direkt über die App.

Google Play Store

App Store



## Social Media

Wir freuen uns über Ihren Kontakt.



[www.recanorm.de](http://www.recanorm.de)

## Tipps & Tricks im Terrassenbau

### Allgemeine Hinweise

Eine Aufbauhöhe ab 100 mm gewährt eine optimale Belüftung der gesamten Konstruktion.

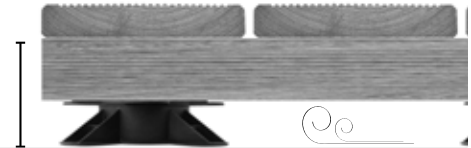

Die Auflageabstände sind so zu wählen, dass ein Durchbiegen der Unterkonstruktion verhindert wird - ein zu groß gewählter Auflageabstand erzeugt ein schwammiges Gehgefühl und kann zu einer Überlastung der Verbindungsmittel am Deckbelag führen.

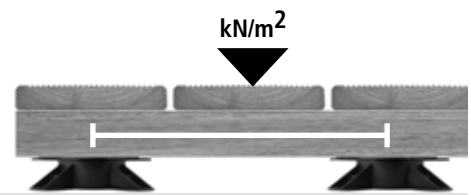

Seitliche Verblendungen sind so auszuführen, dass eine Belüftung der gesamten Konstruktion gewährleistet ist.

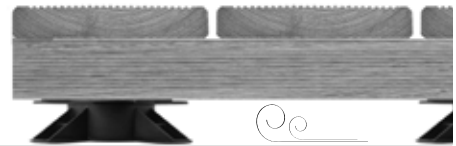

Eine Abstandsmontage [Belüftungsebene] von mind. 4 mm sorgt für einen konstruktiven Schutz, reduziert das Quell- und Schwindverhalten der Dielen und Abschereffekte, die auf das Befestigungsmittel einwirken – direkte Kontaktflächen Holz auf Holz sind zu vermeiden, z.B. mit dem Distanzprofil oder Abstandshalter.



Auflagepunkte sind so auszuführen, dass ein Maximum an Stabilität dauerhaft gewährleistet ist.

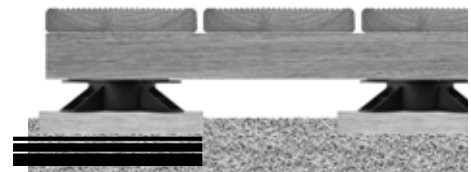

Seitliche Terrassenumrandungen und Begrenzungen sollten eine Belüftung der gesamten Konstruktion ermöglichen. Ein Abstand von 15-20 mm sollte hergestellt werden.

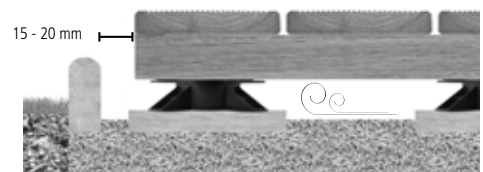



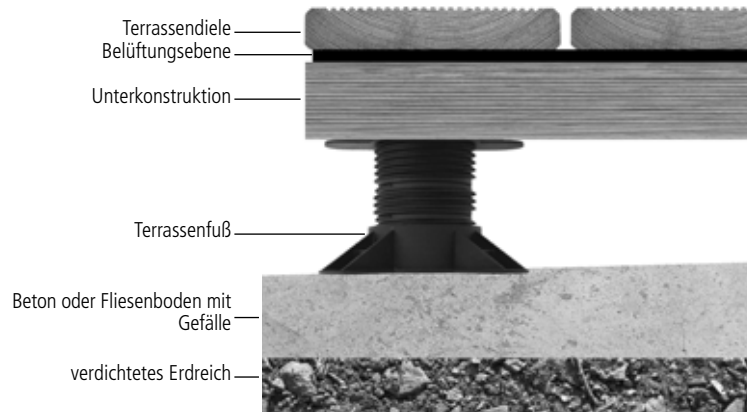

Bei Beton oder Fliesenböden ist ein angemessenes Gefälle zu berücksichtigen, sodass das Wasser ungehindert abfließen und sich keine Staunässe unterhalb der Terrasse bilden kann.

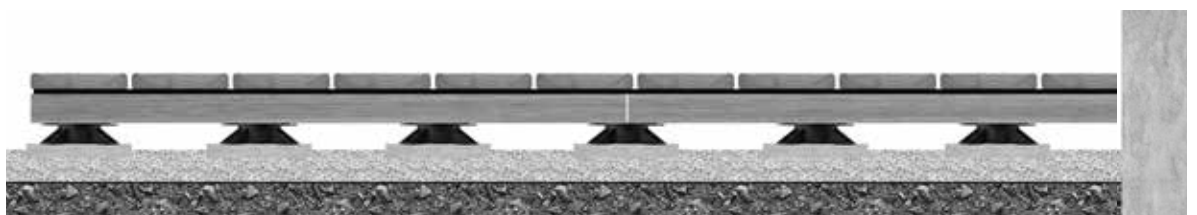
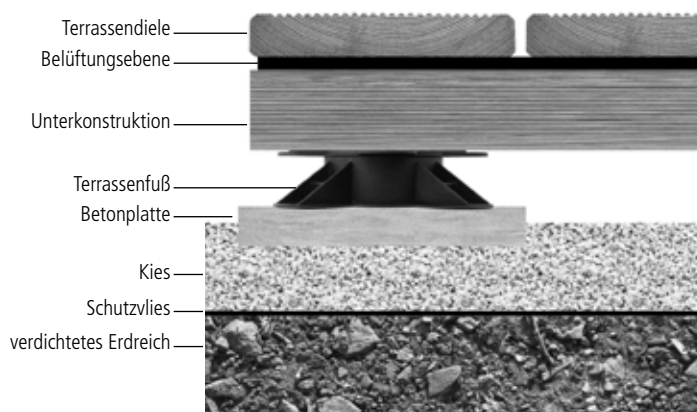
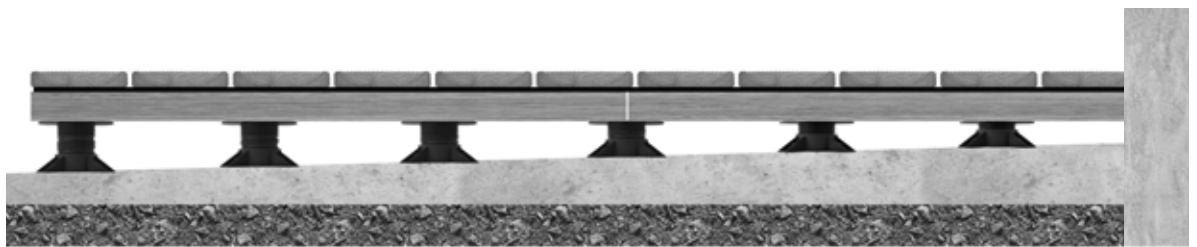

## Ausrichtung der Unterkonstruktion

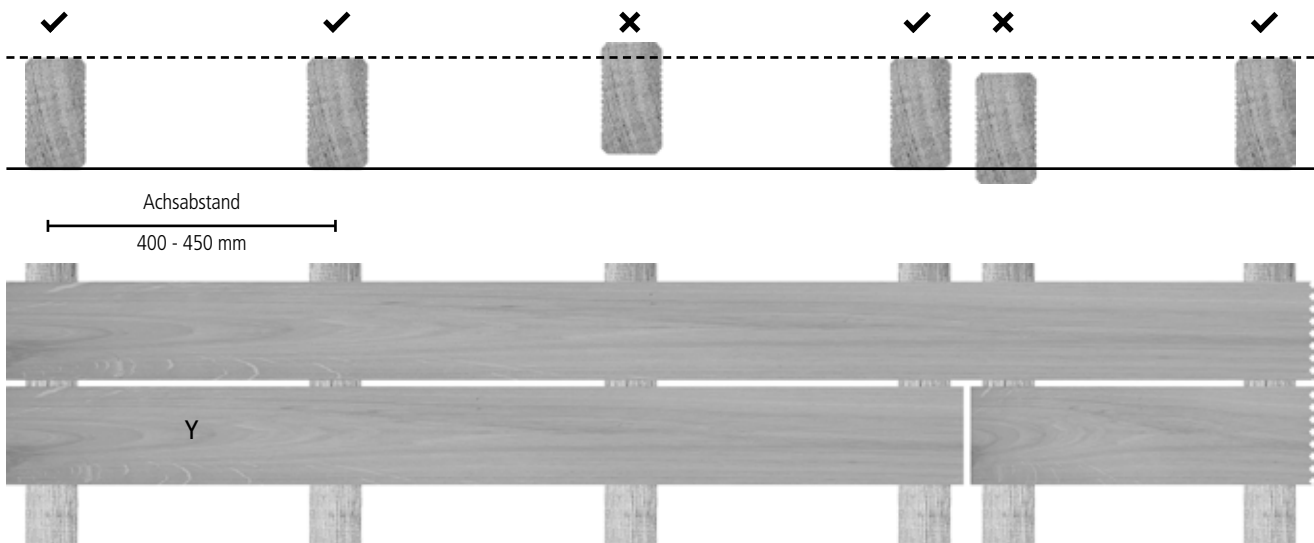

Die Unterkonstruktion muss exakt ein- und ausgerichtet werden. Unregelmäßigkeiten an der Unterkonstruktion führen zu Folgefehlern und frühen Schäden an der gesamten Terrassenkonstruktion inkl. der Befestigungstechnik.

Achsabstand:

400 mm empfohlen für Dielen bis 23 mm Dicke

450 mm empfohlen für Dielen ab 24 mm Dicke

Kurzdielen Y sind mindestens über 3 Unterkonstruktionen zu verschrauben.

## Konterlattenaufbau

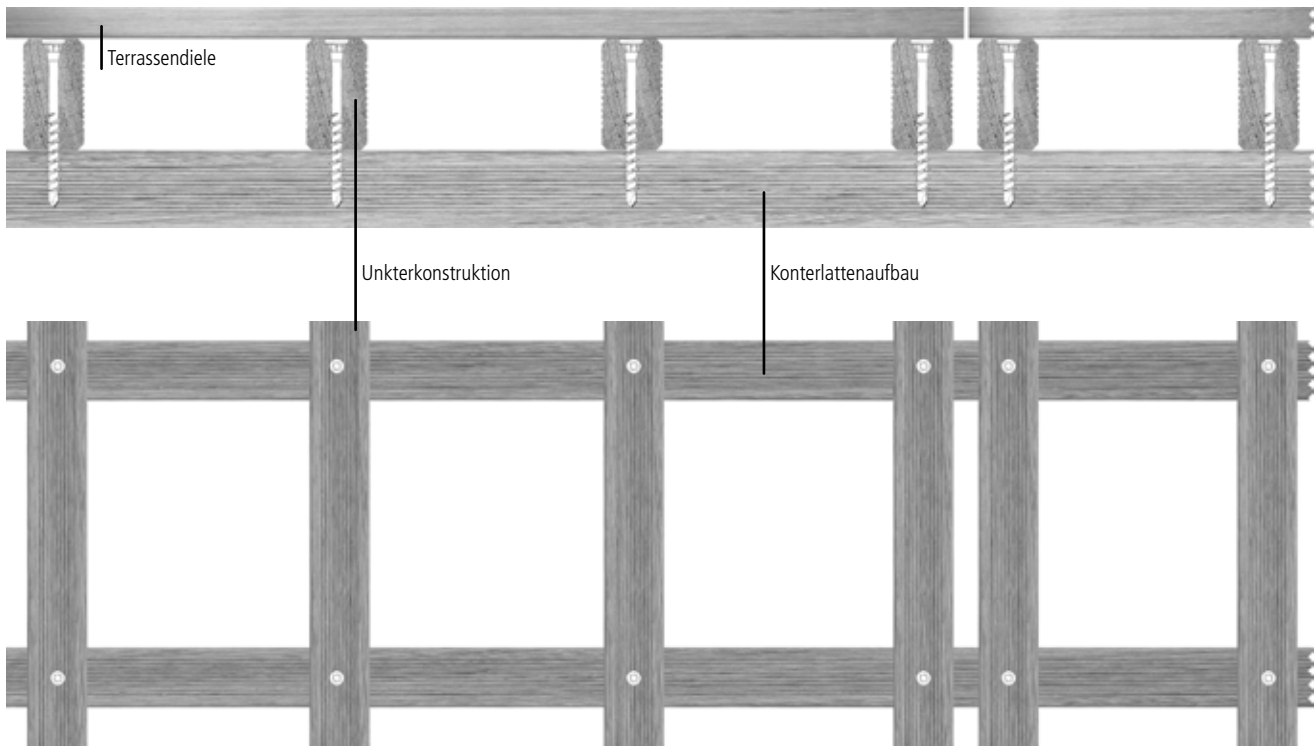

Ein Konterlattenaufbau erreicht durch die Verschraubung der beiden Unterkonstruktionen eine sehr hohe Stabilität. Das Ein- und Ausrichten der Unterkonstruktion wird durch die Konterlattung wesentlich vereinfacht.

## Stoßausführung und Abstände

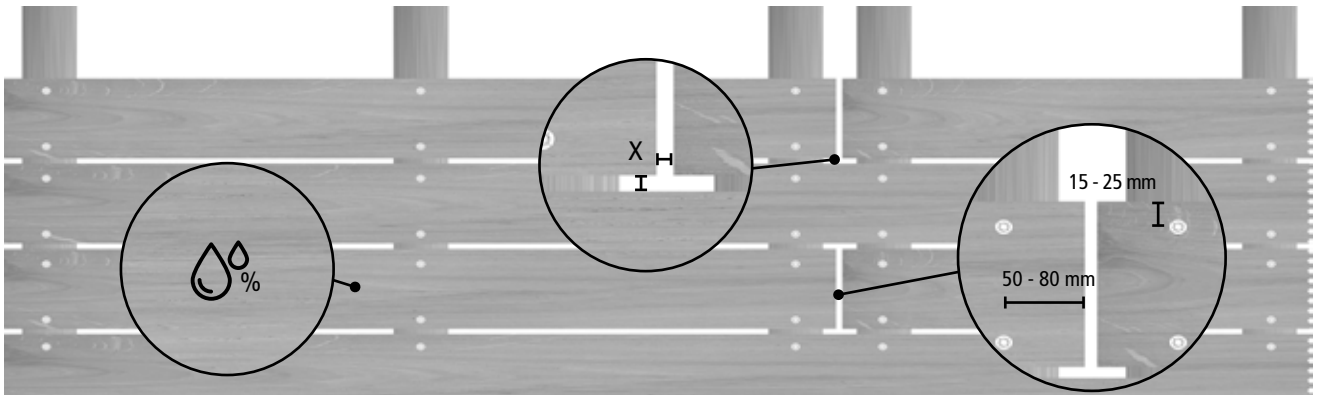

Die Holzfeuchte in % ist vor der Verlegung der Dielen zu prüfen.  
Die richtige Ausgangsfeuchte sorgt für eine störungsfreie und dauerhaft funktionierende Terrasse.

Der Fugenabstand **X** ist mit dem Holzlieferanten abzustimmen.

Die Stoßausführung auf nur einer Unterkonstruktion erhöht die Feuchtigkeitsaufnahme im Hirnholzbereich, dies sorgt für ein übermäßiges Quellen und Schwinden der Dielen, fördert Schmutzansammlungen und die benötigten Befestigungsabstände zum Dielenende können nicht eingehalten werden.

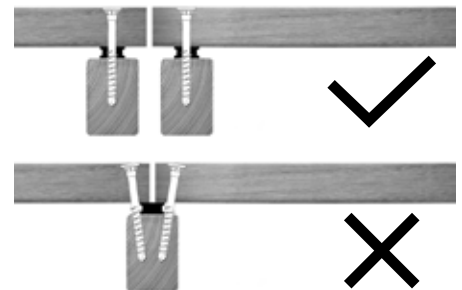

## Quell-, Schwind- und Abscherkräfte

Eine Abstandsmontage [Belüftungsebene] sorgt für einen konstruktiven Schutz der Werkstoffe, reduziert das Quell- und Schwindverhalten der Dielen und Abschereffekte, die auf das Befestigungsmittel einwirken. Direkte Kontaktflächen Holz auf Holz sind zu vermeiden.

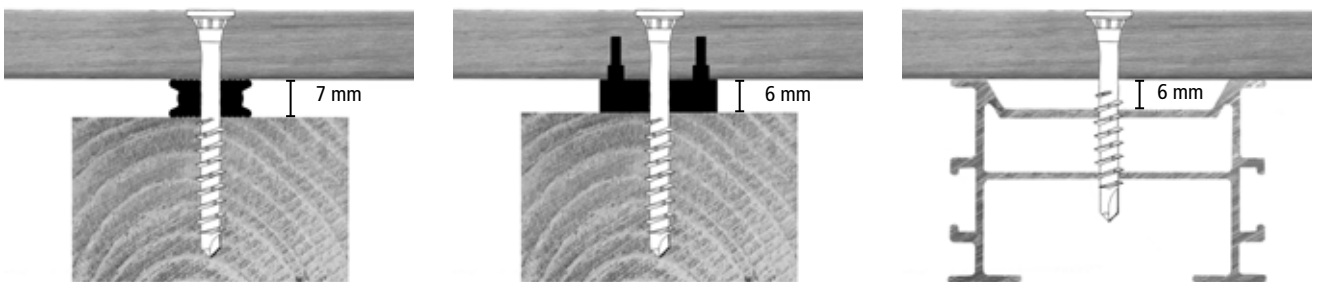

50% weniger Scherkraft bei Holz-Unterkonstruktionen  
30% weniger Scherkraft bei Aluminium-Unterkonstruktionen

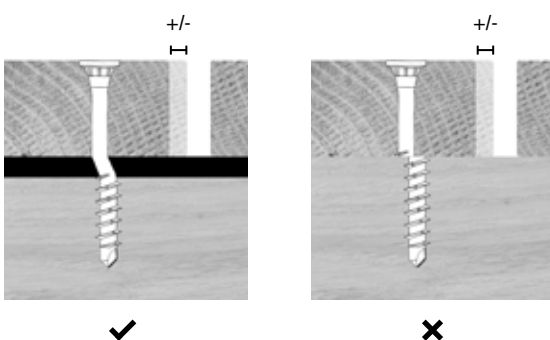

Das Befestigungsmittel soll einerseits Verformungen [Dimensionsänderungen] verringern, die in Folge des Quellens und Schwindens von Terrassendielen entstehen, andererseits muss die Verbindung eine gewisse Dimensionsänderung des Holzes ermöglichen. Auch bei ordnungsgemäßer Auslegung und Ausführung der Befestigungen kann es aufgrund lokal auftretender, unerwartet großer Kräfte während der Nutzung zum Versagen einzelner Befestigungsmittel kommen.

Tipps und Tricks ersetzen nicht die länderspezifischen Vorschriften, Fachregeln, Richtlinien und Normen.

## Sichtbare Verschraubung

Beispiele des sichtbaren Verschraubens von Terrassendielen:

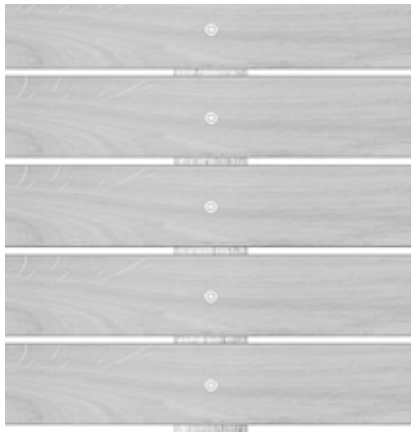

Bei Brettbreite  $\leq 70$  mm empfehlen wir eine Schraube zur Befestigung

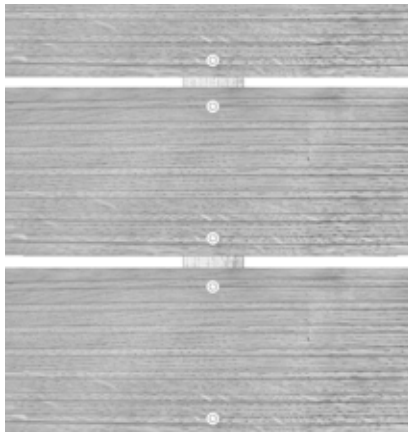

Bei Brettbreite  $\geq 70$  mm empfehlen wir zwei Schrauben zur Befestigung

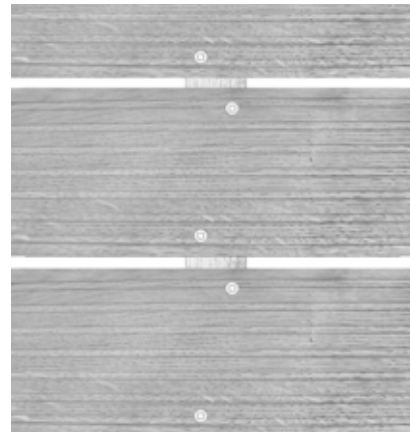

Die Anordnung der Schrauben kann in einer Linie oder versetzt erfolgen



# TT Terrassenfuß und Zubehör

Der Kombi-Terrassenfuß dient dem Höhenausgleich im Terrassenbau.

## Eigenschaften

Ermöglicht das Verlegen von Terrassenplatten aus Stein, Beton und Keramik. Mit den Regulierringen können Unregelmäßigkeiten der Terrassenplatten einfach ausgeglichen werden.

Mit dem Niveaueingleich werden Gefälle bis zu 4% automatisch in allen Richtungen ausgeglichen. Die stufenlose und millimetergenaue Höhenverstellung ermöglicht einen zeitsparenden und einfachen Montagefortschritt. Große Höhenunterschiede bis zu 500 mm können mit einem simplen Zwischenadapter ausgeglichen werden, was eine maximale Flexibilität bei der Montage und in der Lagerhaltung bietet.

Die x-förmige Grundplatte ist variabel in der Positionierung und sicher im Stand. Durch die spezielle Form ist ein randnahes Positionieren, z.B. an einer Mauerkante, problemlos möglich. Auch bei einer Stoßausführung [Unterkonstruktion an Unterkonstruktion] ist die x-förmige Grundplatte perfekt einsetzbar und vorteilhaft gegenüber den klassischen kreisförmigen Grundplatten.

Die hohe Traglast der Terrassenfüße wird durch hohe Wandstärken und präzise ausgeformte Gewinde- und Anschlussteile erreicht. Dies garantiert eine dauerhafte und stabile Lagerung der Unterkonstruktion bzw. der Terrassenplatten.

## Einsatzgebiete

Terrassenunterkonstruktionen aus Holz, holzähnlichen Werkstoffen oder aus Aluminium werden mit dem Terrassenfuß einfach, schnell und präzise eingerichtet.

## Werkstoff

Polypropylen PP Compound in schwarz – für den Terrassenbau optimierte Frost- und Hitzebeständigkeit.

Alle Maße in mm / Packeinheiten (VPE) in Stück

Artikel-Nr.	Bezeichnung	Höhe	VPE
0217 099 401	TT Höhenadapter 60	60	126
0217 099 430	TT Terrassenfuß Uni 50-80	50-80	50
0217 099 431	TT Terrassenfuß Uni 80-140	80-140	50
0217 099 439	TT Uni-Aufsatz Ø 120 mm	–	25
0217 099 440	TT Terrassenfuß Stein 50-80	50-80	50
0217 099 441	TT Terrassenfuß Stein 80-140	80-140	50
0217 099 449	TT Stein-Aufsatz/Fugenkreuz	18	25
0217 099 450	TT Regulierring 1,3	1,3	50
0217 099 451	TT Regulierring 2,0	2	50
0217 099 453	TT Niveaueingleich 0-4 Grad	15	50



Artikel-Nr. 0217 099 431



Artikel-Nr. 0217 099 401



Artikel-Nr. 0217 099 430



Artikel-Nr. 0217 099 439



Artikel-Nr. 0217 099 449



Artikel-Nr. 0217 099 450/451



Artikel-Nr. 0217 099 453

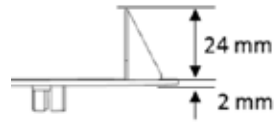
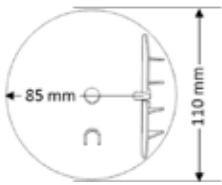

Uni-Aufsatz für Holz, holzähnliche Werkstoffe und Aluminiumunterkonstruktionen.

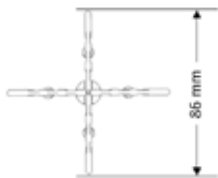

Stein-Aufsatz für Terrassenplatten mit 3,2 mm Fugenabstand und integrierten Soll-Bruchstellen für Wand-, Eck- und Verbundverlegung.



Automatischer Niveauegleich mit großer Auflageplatte für eine stabile und rutschfeste Verbindung.

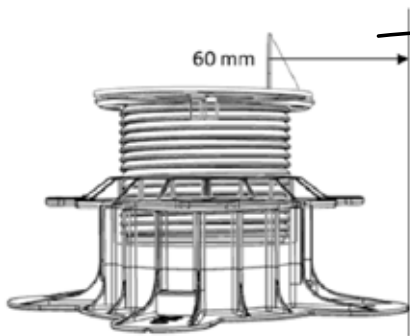

Große und stabile Auflageplatte (Ø 120 mm).

Integrierter Höhenverstellring.

Die x-förmige Grundplatte ist variabel in der Positionierung und sicher im Stand. Durch die spezielle Form ist ein randnahes Positionieren, z.B. an einer Mauerkante, problemlos möglich. Auch bei Stoßausführungen [Unterkonstruktion an Unterkonstruktion] perfekt einsetzbar.

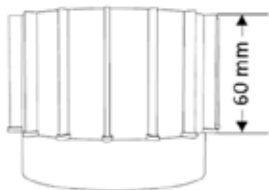

Die stufenlose Höhenverstellung kann mit simplen Zwischenadptern auf bis zu 500 mm erhöht werden und bietet so maximale Flexibilität bei der Montage und Lagerhaltung.



Höhenverstellung	Anzahl Höhenadpater 60
50 - 80 mm	-
80 - 140 mm	-
140 - 200 mm	1
200 - 260 mm	2
260 - 320 mm	3
320 - 380 mm	4
380 - 440 mm	5
440 - 500 mm	6

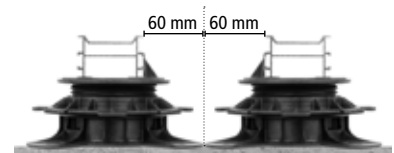

Stoßausführung

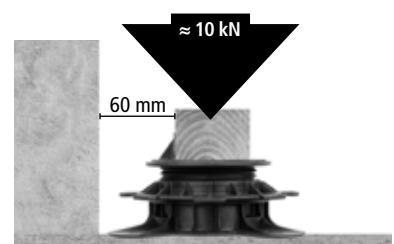

Wandanschluss + Tragkraft



Terrassenunterkonstruktion



Terrassenplatten



Niveuausgleich bis 4% Gefälle

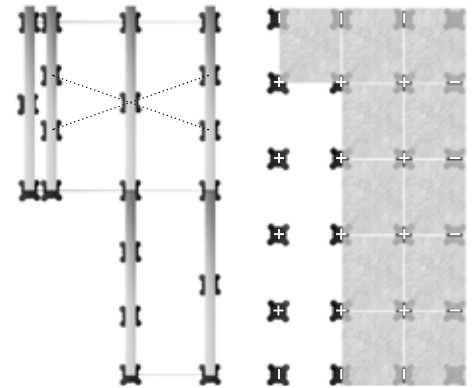

## TT Ausgleichsfuß

Ausgleichsfuß für den einfachen Höhenausgleich von Unterkonstruktionen

### Eigenschaften

Der RECA TT Ausgleichsfuß setzt sich aus dem Fuß mit einer Grundplatte (Ø 65 mm; 2,5 mm Stahl), auf die ein Gewindebolzen M8 angebracht ist, und einer Einschlagmutter zusammen.

Die Einschlagmutter ist zusätzlich RUSPERT® beschichtet, um eine Reaktion mit den Holzinhaltsstoffen zu verringern. Der RECA TT Ausgleichsfuß dient zum Ausgleichen von unebenem Untergrund und zum Höhenverstellen bis ca. 30 mm. Das aufnehmbare Höchstgewicht für einen RECA TT Ausgleichsfuß beträgt ca. 200 kg.

Verbrauch ca. 6-9 Stück pro m<sup>2</sup>

Alle Maße in mm / Packeinheiten (VPE) in Stück

Artikel-Nr.	Abmessung mm	Oberfläche	VPE
0217 099 400	40 x 65	verzinkt, Einschlagmutter RUSPERT® beschichtet	20



## TT Schutzvlies

### Produktbeschreibung

Ein hochwertiges und lichtundurchlässiges Vlies zur Unterdrückung eines ungewünschten Pflanzenwachstums unterhalb der Terrasse.

### Einsatzgebiete

Das Vlies wird überlappend ausgelegt und mit dem gewünschten Oberflächenbelag bedeckt, wie z.B. Kies oder einer kapillARBrechenden Schicht / Rollierung.

Damit sich keine Staunässe unterhalb der Terrassenkonstruktion bilden kann, sollte ein Gefälle von mindestens 2° berücksichtigt werden.



Artikel-Nr.	Bezeichnung	Länge x Breite m	VPE/m <sup>2</sup>
0217 099 310	TT Schutzvlies	1,6 x 10	16

# TT Terrassenverbinder Universal



## Produktbeschreibung:

Der Terrassenverbinder Universal Edelstahl ist eine zuverlässige, unsichtbare Befestigung von Terrassendielen.

Unabhängig von der Dielengeometrie wird eine Befestigung aus Edelstahl einfach realisiert. Die Bauhöhe des Verbinders schafft einen optimalen Abstand zwischen Belag und Unterkonstruktion und verhindert somit die Bildung von Staunässe.

## Vorteile:

- Komplett Edelstahl
- Fugenabstand frei wählbar
- Konstruktiver Holzschutz
- Keine sichtbare Verschraubung bei Start- und Enddiele
- Montagehilfe für präzisen Fugenabstand 5, 6, 7, oder 8 mm

## Einsatzgebiete:

Zur Befestigung von Terrassendielen aus weichen und harten Werkstoffen. Für Dielenstärken von 19 - 23 mm und 24 - 32 mm lieferbar.

## Hinweise:

Die Unterkonstruktion kann aus Holz, holzähnlichen Werkstoffen oder aus Aluminium bestehen. Die mitgelieferten Schrauben sind universell für Holz und Aluminium geeignet.

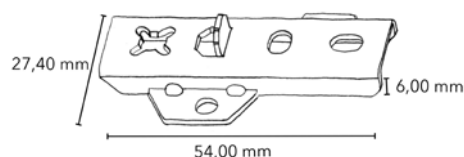

Befestigung:	Verdeckt liegend
Befestigungsart:	Gleit- und Fixpunkt
Fugenabstand:	Frei wählbar
Terrassendiele:	Für weiche und harte Werkstoffe geeignet
Austausch:	Möglich ab 6,0 mm Fugenbreite
Material:	Edelstahl A2
Bohrleistung:	Aluminium mit ca. 2 mm Stärke
Besonderheit:	Systemschrauben immer beige packt

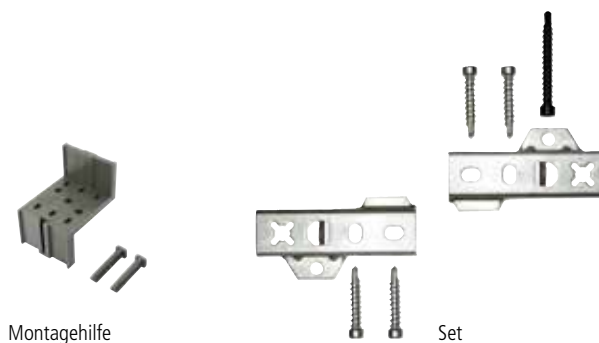

Auch für Aluminium-Unterkonstruktion verwendbar, die mitgelieferten sebS sind universell einsetzbar.



Verwendung als Start-/ Endverbinder.



Randnahes verschrauben.



Artikel-Nr.	Inhaltshinweis	Dicke min./max.	VPE
0217 099 601	VPE 200 = 200 STK - Terrassenverbinder 800 STK - sebS 4,2 x 17 mm 200 STK - sebS 4,2 x 28 mm 1 STK - Montagehilfe und eine Montageanleitung	19-23 mm	200
0217 099 602	VPE 200 = 200 STK - Terrassenverbinder 800 STK - sebS 4,2 x 22 mm 200 STK - sebS 4,2 x 28 mm 1 STK - Montagehilfe und eine Montageanleitung	24-32 mm	200



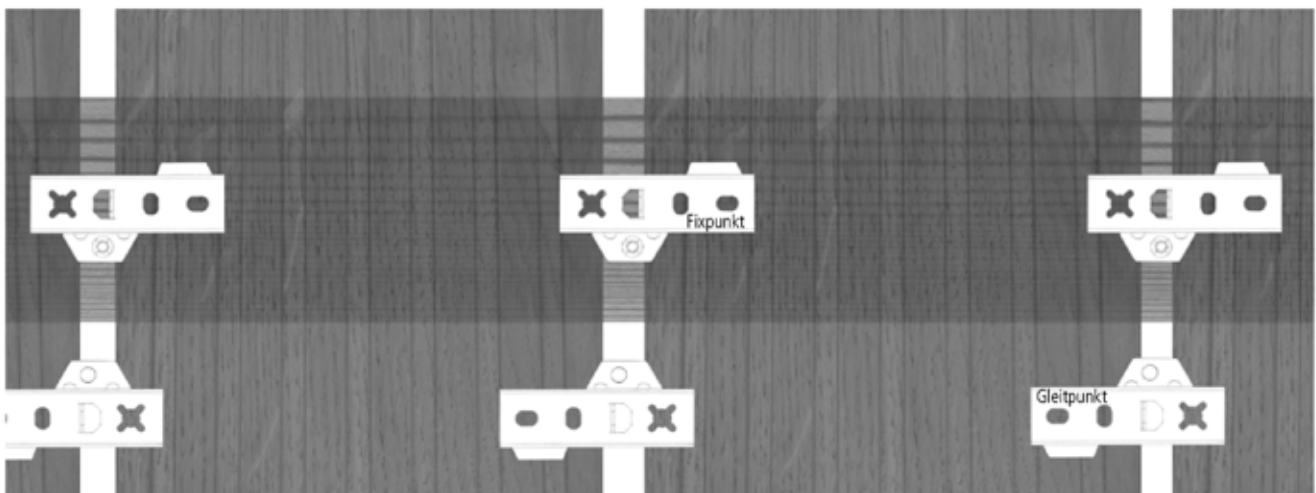
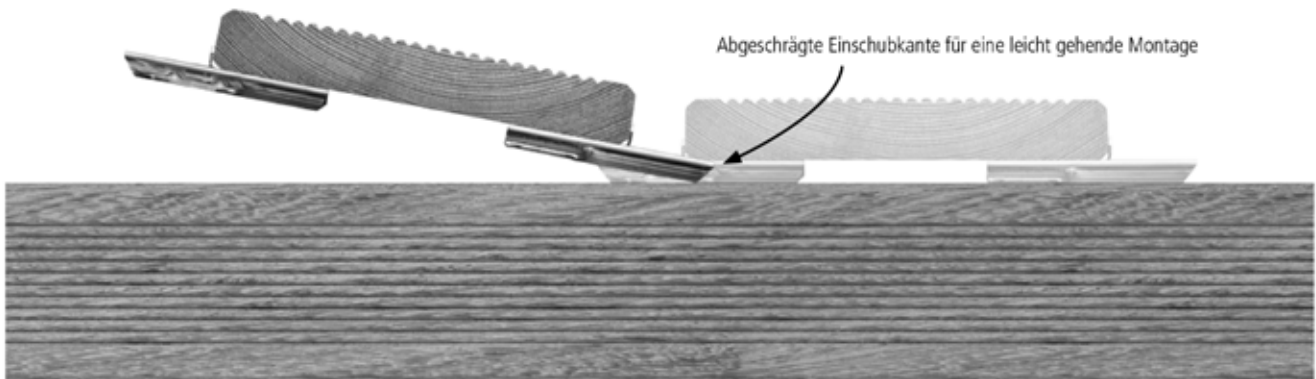
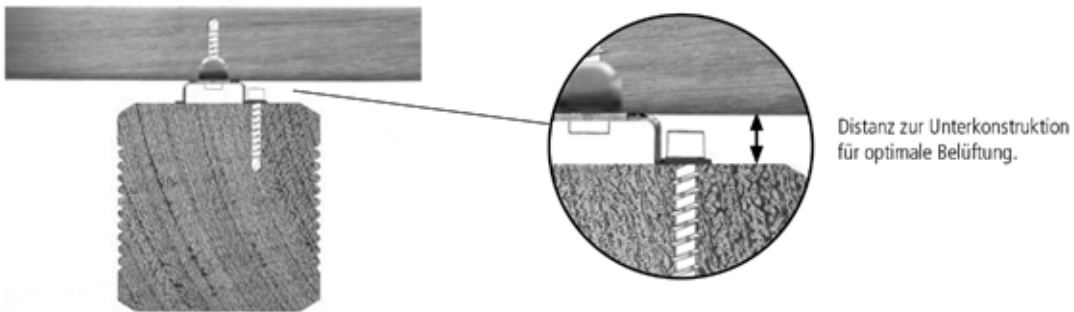
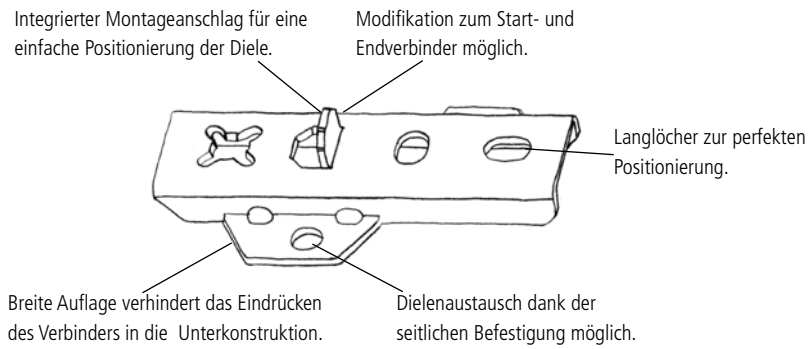

# TT Terrassenverbinder

Der TT Terrassenverbinder ist ein verdeckt liegender Verbinder für seitlich genutete oder profilierte Dielen.

## Eigenschaften

Der TT Terrassenverbinder wirkt zwischen zwei Terrassendielen. Durch zwei Gleitpunkte in den Nuteingriffsflächen kann ein mögliches Quellen oder Schwinden der Terrassendielen über den TT Terrassenverbinder ausgeglichen werden. Diese Funktionsart ist ausschließlich für Werkstoffe mit hoher Formstabilität geeignet.

## Einsatzgebiete

Verdeckt liegende Befestigung von Terrassendielen im Außenbereich. Die Eignung und Kompatibilität der Terrassendielen mit dem Terrassenverbinder und deren Systemschraube muss gegebenenfalls vom Dielenhersteller/Lieferanten festgestellt werden.

## Werkstoff

ABS Kunststoff schwarz UV stabilisiert. Edelstahl rostfrei mit schwarzer zinkphosphatierter Oberfläche + 2 x Deltaseal.

Verbrauch: ca. 21 Stück / m<sup>2</sup> (zusätzlich Start- oder Endverbinder pro umlaufenden Meter ca. 2 Stück)

Alle Maße in mm / Packeinheiten (VPE) in Stück

Artikel-Nr.	Bezeichnung	Abmessungen	VPE
0217 099 600	TT Terrassenverbinder	32 x 24	200
0217 042 170	RECA <i>sebS</i> TT Bohrschraube Holz/Alu	4,2 x 17	200



Artikel-Nr. 0217 042 170

Unsichtbare Befestigung der Start- und Enddielen:

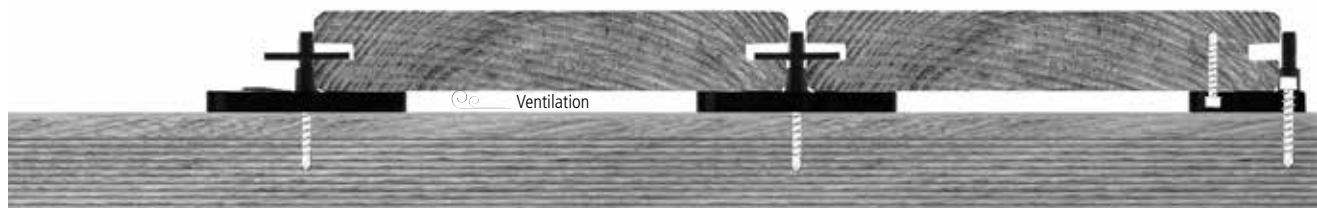

Empfohlenes Zubehör: RECA *sebS* TT Bohrschraube Holz / Alu 4,2 x 17 mm, Artikel-Nr. 0217 042 170, 2 Stück pro Start- oder Endverbinder.

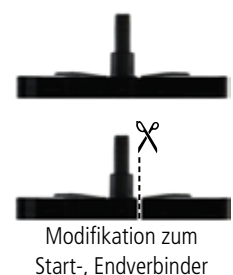
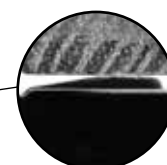
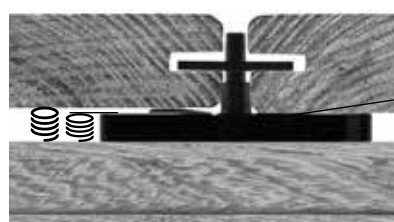
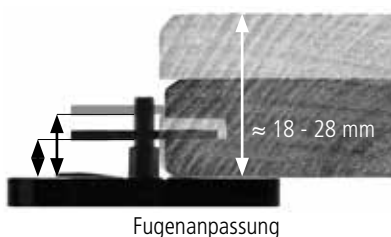

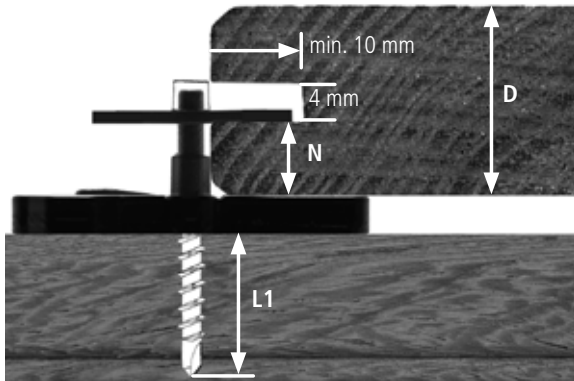

TT Terrassenverbinder						
D [mm]	18	20	22	24	26	28
N [mm]	7	8	9	10	11	12
L1 [mm]	32,5	31,5	30,5	29,5	28,5	27,5
Holzunterkonstruktion	✓	✓	✓	✓	✓	✓
Formrohr Aluminium	✓	✓	✓	✓	✓	✓

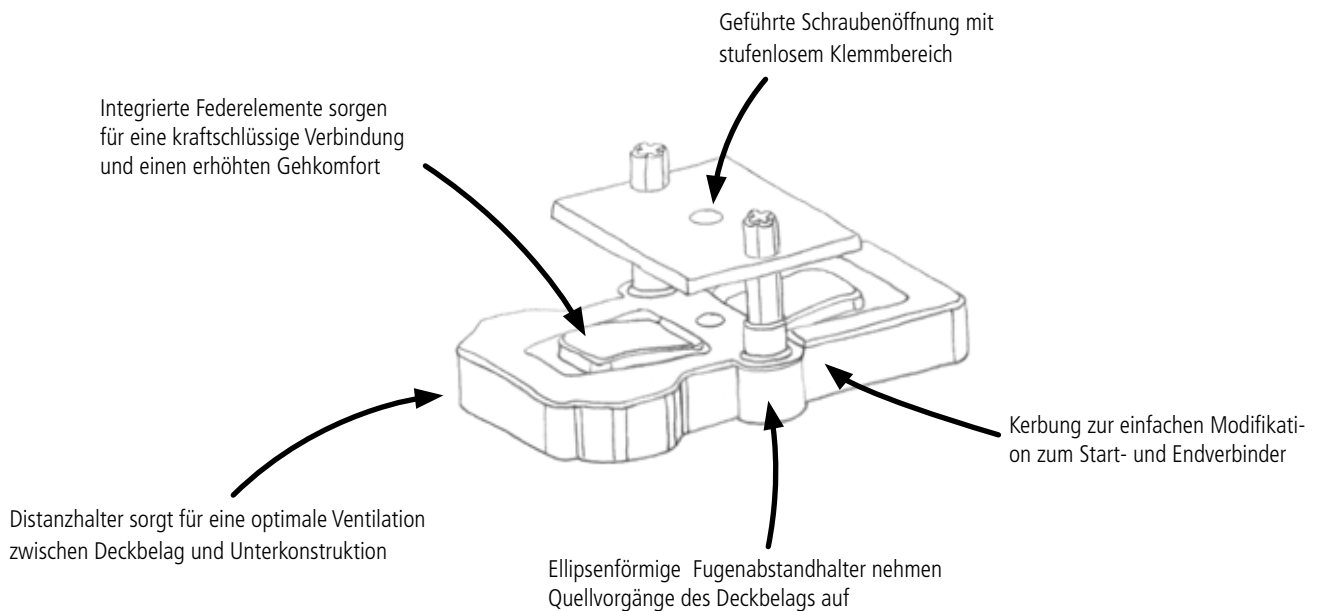

Befestigung:	Verdeckt liegend
Befestigungsart:	Gleitpunkt - Gleitpunkt
Fugenabstand:	6,0 mm
Terrassendiele:	Profilierung mit seitlicher Nut
Holzart:	Nur für Terrassendiele mit hoher Formstabilität
Maße Nutplatte:	L 32 mm   B 24 mm
Material Nutplatte:	Edelstahl rostfrei mit schwarzer Oberfläche
Material Distanzhalter:	ABS Kunststoff schwarz
Austausch:	Möglich
Bohrleistung / Schraube:	Aluminium bis ca. 2 mm Stärke
Besonderheit:	Modifikation zum Start-, Endverbinder



Beigepackte Systemschraube:

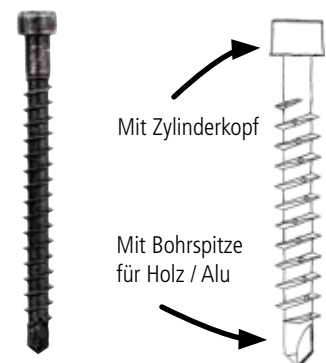

# Holz auf Metall – RECA Flügel-sebs



## Terrassenbauschraube mit Stufenkopf und TX-Antrieb

Werkstoff:	Edelstahl A2 und A4
Oberfläche:	Blank
Einsatzbereich:	Terrassenbau, Fassadenbau, Fahrzeugbau
Terrassenbau:	Zum Verschrauben der Terrassendielen auf Aluminiumunterkonstruktionen. Die Schraubenspitze muss mindestens 13 mm aus dem Aluminium herausragen. Zu durchbohrende Materialstärke: $\leq 3,5$ mm Aluminium



### Vorteile

- Durch Stufenkopf: Splitterbildung wird verhindert, bündiges Versenken, festes Anpressen des Bauteils
- Durch Flügelbohrspitze kein Vorbohren der Hölzer und Aluminiumunterkonstruktion bis 3,5 mm, keine Rissbildung im Holz
- Geeignet für stark gerbsäurehaltige Hölzer und Thermohölzer, korrosions- und säurebeständig
- Top-Coat Beschichtung reduziert den Einschraubwiderstand

Verbrauch: ca. 35 Stück / m<sup>2</sup>

Alle Maße in mm / Packeinheiten (VPE) in Stück

Artikel-Nr.	Material Edelstahl	d x Länge l	Kopf-Ø dk	Antrieb	VPE
0217 015 545	A 2	5,5 x 45	8	TX 20	250
0217 015 560	A 2	5,5 x 60	8	TX 20	250
0217 025 545	A 4	5,5 x 45	8	TX 20	250
0217 025 560	A 4	5,5 x 60	8	TX 20	250

Passender Bit:

TX 20 = Art.-Nr. 0702 332 005

### Befestigen in einem Arbeitsgang:

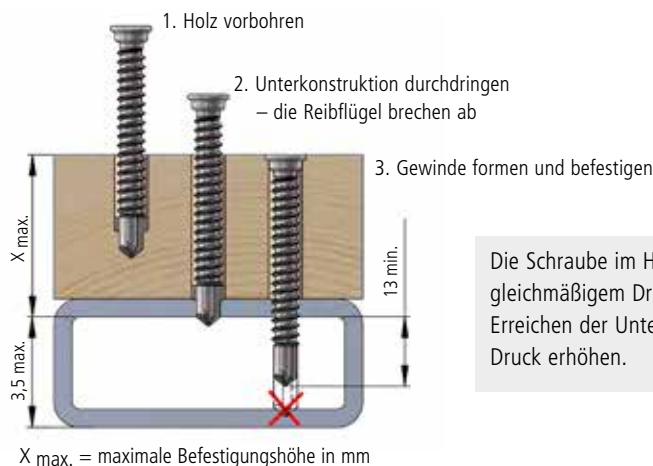

Die Schraube im Holz mit maximaler Drehzahl und gleichmäßigem Druck eindrehen. Drehzahl beim Erreichen der Unterkonstruktion reduzieren und Druck erhöhen.

# Holz auf Metall – RECA Flügel-sebSta



Senkkopf mit Fräsrippen und TX, ähnlich DIN 7504-P

Werkstoff: Bimetall – Edelstahl A2 mit gehärteter Stahlspitze  
 Oberfläche: RUSPERT® beschichtet (Zink-Aluminium-Lamellenbeschichtung)  
 Anwendungsbeispiele: Zum Verschrauben von Balkonverkleidungen oder Terrassendielen auf Stahlunterkonstruktionen.  
 Verbrauch: ca. 35 Stück / m<sup>2</sup>

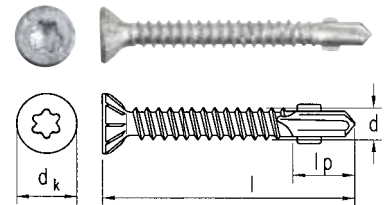

Alle Maße in mm / Packeinheiten (VPE) in Stück

Artikel-Nr.	d x Länge l	zu durchbohrende Materialstärke	max. Klemmlänge	Kopf-Ø dk	Antrieb	VPE
0215 942 32	4,2 x 32	2,0 - 3,0	16,0	8,1	TX 20	250
0215 948 38	4,8 x 38	2,0 - 4,4	20,0	9,5	TX 25	250
0215 948 44	4,8 x 44	2,0 - 4,4	25,0	9,5	TX 25	250
0215 955 55	5,5 x 55	2,5 - 5,25	30,0	10,8	TX 30	100
0215 955 65	5,5 x 65	2,5 - 5,25	40,0	10,8	TX 30	100
0215 955 90	5,5 x 90	2,5 - 5,25	65,0	10,8	TX 30	100

Passende Bits:

TX 20 = Art.-Nr. 0702 332 002

TX 25 = Art.-Nr. 0702 332 502

TX 30 = Art.-Nr. 0702 333 002

## Informationen zu RECA Flügel-sebS

Selbstbohrende Schrauben zum Verbinden von Hart- und Weichholz auf Stahlunterkonstruktionen. Besonders geeignet für die Verschraubung von Hartholz- und Pressmaterialbeplankungen.

## Funktionsprinzip von RECA Flügel-sebS

Die Bohrspitze bohrt das Holz entsprechend dem Außendurchmesser der Flügel auf. Dadurch wird ein Zwangsvorschub der Schraube vermieden. Nach dem Durchbohren des Holzes trifft die Bohrspitze auf die Stahlkonstruktion und beginnt das Kernloch für das Gewinde zu bohren. Die Flügel brechen beim Auftreffen auf die Stahlkonstruktion ab. Ist die Bohrspitze durch das Metall, schneiden die ersten Gewindegänge das Gewinde. Die Schraube dreht sich in das selbstgeschnittene Gewinde ein und verbindet Holz und Metall. Bei Schrauben mit Fräsrippen (für Hartholz) erfolgt ein selbsttätiges Versenken des Schraubenkopfes.

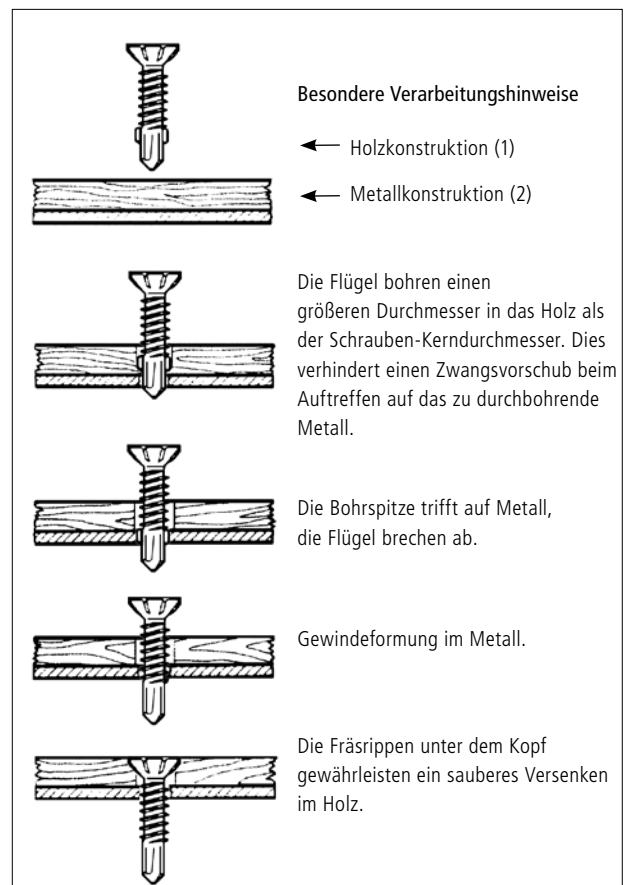

# Holz auf Holz – RECA sebS Bohrschrauben

## RECA sebS ultra, Stufenkopf und TX-Antrieb



*Lieferbar ab 19.04.2021*

### Produktbeschreibung:

Die Selbstbohrschraube mit Stufenkopf ist nach dem Verschrauben bündig, das heißt auf gleicher Höhe mit der Holzoberfläche, was eine schöne, glatte Fläche erzeugt. Die zusätzliche Abkantung am oberen Teil des Schraubenkopfes deckt dabei umliegende Holzfasern ab (Barfußboden). Durch seine Form hat der Stufenkopf gleichzeitig eine Stempelwirkung auf das Holz, dadurch entsteht eine geringere Spaltwirkung im Holz.

Das gegen die Einschraubrichtung stehende Sägezahngewinde am Schaft erzeugt Halt, verhindert ein mögliches Knarren des Holzes und presst die Bauteile aneinander.

Das scharfe, asymmetrische Hauptgewinde, erzeugt sehr guten Halt bei wenig Spaltwirkung.

Die „Facettenbohrspitze“ hat zwei Spitzenwinkel und eine verkürzte Schneidengeometrie, diese ermöglicht ein besseres, punktgenaues Ansetzen und einen deutlich schnelleren Schraubstart, vor allem in harten Hölzern.

Die Schraube ist aus hochfestem, rostfreiem austenitischen Edelstahl A2, für hohe Bruchdrehmomente.

### Vorteile:

- **Stufenkopf** ergibt sauberes Endergebnis, einzigartiges Design, Planheit
- **Schaft-Sägezahngewinde** erzeugt gute Niederhaltekraft und verhindert das Knarren des Holzes
- **Facettenspitze** ergibt punktgenaues Ansetzen, reduzierte Splitterbildung und bis zu 30% schnelleres Ansetzverhalten

### Einsatzgebiete:

Für die Befestigung von Dielen auf Holzunterkonstruktionen (z.B. Terrassenbefestigung).

Geeignet für Hartholz (z.B. Bongossi, Ipe, Esche, Bangkirai, Douglasie, etc.).

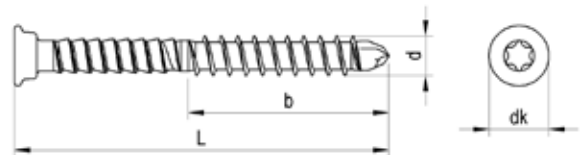

Art.-Nr.	Länge (l)	Gewindelänge (Holzgewinde) (b)	VPE
0217 045 550	50	26	250 STK
0217 045 560	60	36	250 STK

## 90° Linsensenkopf mit Frästaschen, Rillenschaft und TX-Antrieb



Oberfläche: Blank, gleitbeschichtet

Anwendungsbeispiele: Für die Befestigung von Dielen auf Holzunterkonstruktionen  
z. B. Terrassenbefestigung. Geeignet für Hartholz, z. B. Bangkirai, Douglasie.

Verbrauch: ca. 35 Stück / m<sup>2</sup>

### Vorteile

- 90° Linsensenkopf: Kleiner Kopf für optimales Versenken und ansprechende Optik
- Frästaschen: Genau abgestimmte Fräswirkung für Harthölzer für ein leichtes Versenken des Kopfes
- Rillenschaft: Verhindert ein Verwinden und vorzeitiges Abreißen der Schraube beim Eindrehen in Hartholz



### RECA sebS A2 ultra

Werkstoff: Edelstahl A2

Alle Maße in mm / Packeinheiten (VPE) in Stück

Artikel-Nr.	d x Länge l	max. Klemmlänge	Kopf-Ø dk	Antrieb	VPE
0217 05 40	5,0 x 40	22,0	7,5	TX 20	250
0217 05 50	5,0 x 50	32,0	7,5	TX 20	250
0217 05 60	5,0 x 60	37,0	7,5	TX 20	250
0217 05 70	5,0 x 70	48,0	7,5	TX 20	200
0217 05 80	5,0 x 80	48,0	7,5	TX 20	200

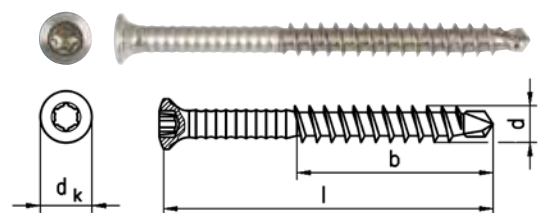

### RECA sebS A4 ultra

Werkstoff: Edelstahl A4

Alle Maße in mm / Packeinheiten (VPE) in Stück

Artikel-Nr.	d x Länge l	max. Klemmlänge	Kopf-Ø dk	Antrieb	VPE
0217 005 50	5,0 x 50	32,0	7,5	TX 20	250
0217 005 60	5,0 x 60	37,0	7,5	TX 20	250
0217 005 70	5,0 x 70	48,0	7,5	TX 20	200

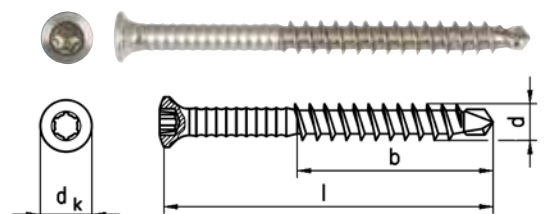

## Senkkopf mit Fräsrippen und TX

Werkstoff:	Edelstahl A2
Oberfläche:	Blank, gleitbeschichtet
Anwendungsbeispiele:	Bei Eckverbindungen von Span-, MDF-Platten und Massivholz, Beschlägen im Holzfensterbau, Balkonbrettern und überall dort, wo Spanplattenschrauben eingesetzt werden.
Abmessungen:	4,0 x 30 mm bis 6,0 x 120 mm
Verbrauch:	ca. 35 Stück / m <sup>2</sup>

Artikel-Nr. 0217 2

## 60° Linsensenkkopf mit Fräsrippen und TX

Werkstoff:	Edelstahl A2
Oberfläche:	Blank, gleitbeschichtet
Anwendungsbeispiele:	Spielgeräte, Terrassenbau, Stege, Bootsstege, Fassadenbau, Balkon, Zäune, Holz auf Holz Verschraubungen.
Abmessungen:	3,2 x 40 mm bis 4,5 x 70 mm
Verbrauch:	ca. 35 Stück / m <sup>2</sup>

- Fräsrippen für optimales Versenken
- 60° Linsensenkkopf: Kleiner Kopf für ansprechende Optik

Artikel-Nr. 0217 204 ...

## Linsenkopf mit TX-Antrieb, A2

Werkstoff:	Edelstahl A2
Oberfläche:	Blank, gleitbeschichtet
Anwendungsbeispiele:	Zur Befestigung der Aluminiumunterkonstruktion am TT Terrassenfuß Uni.
Abmessungen:	3,9 x 13 mm bis 4,8 x 60 mm

Artikel-Nr. 0211 3.. ...

## Linsenkopf mit TX-Antrieb, Stahl

Werkstoff:	Stahl
Oberfläche:	verzinkt
Anwendungsbeispiele:	Zur Befestigung der Aluminiumunterkonstruktion am TT Terrassenfuß Uni.
Abmessungen:	3,5 x 13 mm bis 4,8 x 38 mm

Artikel-Nr. 0211 2.. ...





## Deckennagel Dübel

Werkstoff: Stahl  
 Oberfläche: verzinkt  
 Anwendungsbeispiele: Für schnelle Fixierung von Terrassenfüßen auf Beton oder ähnlichem Untergrund. Bei wasserdichten Oberflächen wie Flachdächern / Balkonen etc. sollte darauf verzichtet werden. Verhindert das Verrutschen der Füße beim Errichten der Unterkonstruktion.  
 Verbrauch: ca. 2 Stück pro Terrassenfuß



### Vorteile:

- Schnelle und einfache Montage
- Geringer Bohrdurchmesser und geringe Verankerungstiefe
- Ermöglicht Durchsteckmontage

Alle Maße in mm / Packeinheiten (VPE) in Stück

Artikel-Nr.	Bezeichnung	Bohrernenn- Ø	Max. Klemmstärke	VPE
0904 006	TDN 6/5	6	≤ 5,0	100
0904 006 065	TDN 6/35	6	≤ 35,0	100



Europäische Technische Bewertung für die Verwendung als Mehrfachbefestigung von nichttragenden Systemen in Beton



Brandschutzgeprüft R30–R120

## Multi Monti plus Schraubanker mit PanHead und TX-Antrieb

Werkstoff: Stahl  
 Oberfläche: verzinkt  
 Anwendungsbeispiele: Für schnelle Fixierung von Terrassenfüßen auf Beton oder ähnlichem Untergrund. Bei wasserdichten Oberflächen, wie Flachdächern / Balkonen etc. sollte darauf verzichtet werden. Verhindert das Verrutschen der Füße beim Errichten der Unterkonstruktion  
 Verbrauch: ca. 2 Stück pro Terrassenfuß

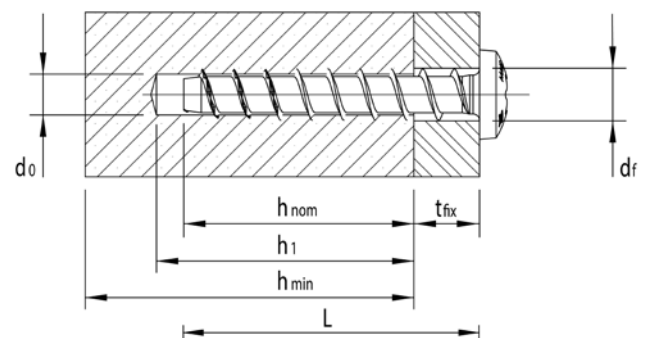
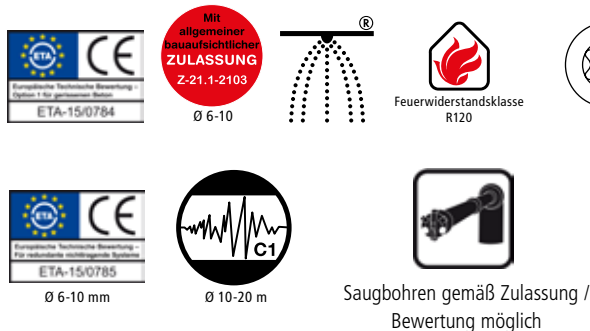

Alle Maße in mm / Packeinheiten (VPE) in Stück

Artikel-Nr.	Abmessung D x L	Bohr-Ø d <sub>0</sub>	Klemmstärke t <sub>fix</sub>	Kopf-Ø	Antrieb	VPE
0901 206 035	6,0 x 35	5,0	1	11,2	TX 30	100
0901 206 040	6,0 x 40	5,0	5	11,2	TX 30	100
0901 206 050	6,0 x 50	5,0	5/15	11,2	TX 30	100
0901 206 060	6,0 x 60	5,0	15/25	11,2	TX 30	100

## TT Unterleger

Gummigranulat-Unterleger  
für Terrassenunterkonstruktionen

### Werkstoff

PUR-gebundene Gummigranulatmatte – optional mit einseitiger Alukaschierung-  
Druckspannung bei 25% Verformung: 0,60 N/mm<sup>2</sup> DIN EN ISO 3386-2 Temperatur-  
bereich - 40° C / + 115° C.

- Gute Witterungsbeständigkeit

### Unterleger

#### Eigenschaften

Der RECA TT Unterleger ist witterungsbeständig. Er dient zur Hinterlüftung von Unterkonstruktionen und ist diffusionsfähig. Bei unebenem Untergrund kann dieser durch die Stärken 3 mm, 8 mm und 20 mm ausgeglichen werden. Zusätzlich wird durch den RECA TT Unterleger eine Trittschalldämmung der Terrasse erreicht.

#### Anwendung

Der Unterleger wird unter den Unterkonstruktionen platziert, es sollte ein Abstand von ca. 40 cm von Unterleger zu Unterleger eingehalten werden.

Verbrauch: ca. 9 Stück pro m<sup>2</sup>

Alle Maße in mm / Packeinheiten (VPE) in Stück

Artikel-Nr.	Abmessung	Material/ Oberfläche	Inhalt Schütte	VPE/ Schütte
0217 099 503	90 x 90 x 3	schwarz	300 Stück	1
0217 099 509	90 x 90 x 8	schwarz	150 Stück	1
0217 099 520	90 x 90 x 20	schwarz	50 Stück	1



Artikel-Nr. 0217 099 503



Artikel-Nr. 0217 099 509



Artikel-Nr. 0217 099 520



## Unterleger für TT Terrassenfüße

### Eigenschaften

Für Terrassen- Unterkonstruktionen. Die Variante mit einseitiger Alukaschierung wird vorwiegend auf Foliendächern verwendet. Die Alukaschierung gibt eine neutrale Trennschicht und verhindert chemische Reaktionen mit der Flachdachfolie.

### Anwendung

Dient als Druckverteilerplatte für TT Terrassenfüße.

Alle Maße in mm / Packeinheiten (VPE) in Stück

Artikel-Nr.	Bezeichnung	Länge x Breite x Stärke	VPE
0217 099 530	TT Unterleger	200 x 185 x 8	68
0217 099 540	TT Unterleger, alukaschiert	200 x 185 x 8	68



Artikel-Nr. 0217 099 530



TT Unterleger, einseitig alukaschiert  
Artikel-Nr. 0217 099 540

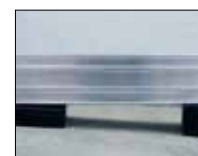

## TT Distanzprofil

### Profilband-Rolle

Das Distanzprofil ist ein Abstandhalter zwischen einer Unterkonstruktion aus Holz / holzähnlichem Werkstoff oder Metall und einem Deckbelag aus Holz / holzähnlichem Werkstoff.

#### Eigenschaften

Schafft eine optimale Hinterlüftung [Ventilation] der Konstruktion und verhindert Stau-nässe, wodurch die Lebensdauer positiv beeinflusst wird. Das Distanzprofil minimiert Abschereffekte, die durch Schwind- und Quellvorgänge der Deckbeläge an der Direktbe-festigung hervorgerufen werden.

#### Einsatzgebiete

Das Distanzprofil wird, z.B. im Terrassenbau, zwischen Unterkonstruktion und Deck-belag eingebracht und durch die direkte Befestigung [Verschraubung] geklemmt oder durchschraubt.

#### Werkstoff

Extrudiertes Polyvinylchlorid PVC thermoplastischer Kunststoff in schwarz - Shore A 90.

- Rillen in der Oberfläche sorgen für Dämpfungseffekt und optimalen Halt der Bauteile
- Das Profil kann hohe Druckbelastungen aufnehmen
- Das Material ist durchschraubbar, was eine freie Positionierung der Schrauben und ein gleichmäßiges Schraubbild ermöglicht

Artikel-Nr.	Breite x Stärke mm	Länge/Rolle m	VPE/ m
0217 099 300	15 x 7	10	80



## TT Abstandshalter

#### Eigenschaften

Der RECA TT Abstandshalter ermöglicht eine einfache und präzise Verlegung der Terrassendielen. Der Rundzapfen mit 4 oder 7 mm Durchmesser bestimmt die Fugenbreite zwischen den Dielen. Es ist hier kein zusätzlicher Abstandshalter notwendig. Die resul-tierende Hinterlüftung der Terrassendielen führt zu einer erheblich längeren Lebensdauer der Terrasse.

#### Einsatzgebiete

Beim Terrassenbau, Garten- und Landschaftsbau.

**Verbrauch:** ca. 21 Stück pro m<sup>2</sup>

Alle Maße in mm / Packeinheiten (VPE) in Stück

Artikel-Nr.	Länge x Breite	Stärke	Fugen- breite	Material/ Oberfläche	VPE
0217 099 304	88 x 25	4	4	Kunststoff, schwarz	50
0217 099 307	88 x 25	4	7	Kunststoff, schwarz	50



## Kaltschrumpfband

Das Kaltschrumpfband entkoppelt die Reibungsfläche zwischen den verdeckt-liegenden Verbindern und der Unterkonstruktion aus Aluminium. Ein einfacher und schneller Montageablauf wird durch die praktische und handliche Rolle mit einer Länge von 15 Meter erzielt.

### Produktbeschreibung:

Zweischichtband auf Butylkautschukbasis

Technische Daten

Dicke: > 0,5 mm

Temperaturbeständigkeit: -30 bis +70 °C

Verarbeitungstemperatur: Umgebung -10 bis +45°C

Oberfläche +1 bis +45°C

Brandklasse: B2

Haftung auf verzinktem Blech: > 10 N/cm<sup>2</sup>



### Vorteile:

- Reißfest und mechanisch belastbar, auch Schraubenköpfe können abgedeckt werden. Bei doppelter Wicklung UV-beständig, dadurch auch Verarbeitung im Freien möglich.

### Einsatzgebiete:

Zur dauerhaften luftdichten Abdichtung von Stoß- und Muffenverbindungen bei Lüftungskanälen, Wickelfalz- und Flexrohren in lufttechnischen Anlagen. Hochflexible, anschmiegsame, graue PE-Folie, dadurch keine Faltenbildung bei der Verarbeitung.

Artikel-Nr.	Rollenlänge	Breite	Umkarton Menge	VPE
0859 502 515	15 m	50 mm	20	1

## Schleifvlies

### Anwendung

Zum Entfernen von Farb- und Oxydschichten, zum Grobschleifen von Flächen mit sehr gleichmäßigem Schleifbild. Auch zum Strukturieren von Holz bestens einsetzbar. Geeignet für Hand- und Maschineneinsatz.

### Einsatzgebiete

Schlossereien, Betriebswerkstätten, Stahlbau, Fensterbau, Wintergartenbau, Fassadenbau, Edelstahlbetriebe, Heizungsbau, Sanitärbetriebe, Garten- und Landschaftsbau.

Farbe: Rotbraun

Artikel-Nr.	Korn	Struktur	Breite mm	Länge m	VPE
0672 015 008	120	sehr grob	115	10	1
0672 015 012	180	grob	115	10	1
0672 015 028	320	mittel	115	10	1



## TT Bohrsenker

Bohrsenker mit beweglichem Tiefenanschlag, inkl. Inbusschlüssel

### Eigenschaften

Der RECA TT Bohrsenker ist mit einem Bohrer  $\varnothing$  4,0 mm, einem Senker  $\varnothing$  9,4 mm sowie einem Tiefenanschlag ausgestattet. Bohrer und Tiefenanschlag lassen sich stufenlos verstellen. Der Bohrer ist ohne größeren Aufwand auswechselbar (Holzspiralbohrer oder DIN 338, 4,0 mm). Es ist kein Spezialbohrer notwendig. Der RECA TT Bohrsenker ermöglicht präzises Vorbohren und Senken in einem Arbeitsgang mit einer freien Sicht auf die Bearbeitungsfläche. Durch den beweglichen Tiefenanschlag entstehen keine Brandstellen im Holz.

### Anwendung

RECA TT Bohrsenker vor der ersten Anwendung entfetten. Mit Hilfe des Inbusschlüssels kann die Bohr- und Senktiefe eingestellt oder der Bohrer ausgewechselt werden. Der RECA TT Bohrsenker sollte mit ca. 1300 U/min. betrieben werden.

Ggf. zwischen Tiefenstopp aus Kunststoff und Höhenverstellung aus Aluminium mit einem säurefreien Kriechöl mit PTFE leicht schmieren (z. B. RECA *areca*/ Tef Clear).

Alle Maße in mm / Packeinheiten (VPE) in Stück

Artikel-Nr.	Abmessung	$\varnothing$ Senker	VPE
0217 099 100	$\varnothing$ 4,0	bis 12,0	1



Artikel-Nr.	Bezeichnung	Inhalt	VPE/Umkarton
0896 711 400	RECA <i>areca</i> / Tef Clear	400 ml	1 / 6





### RECA NORM GmbH

Am Wasserturm 4  
74635 Kupferzell  
Tel. 07944 61-0  
info@recanorm.de  
www.recanorm.de

### SILLER & LAAR Schrauben- Werkzeug und Beschläge- Handel GmbH & Co. KG

Alter Postweg 96  
86159 Augsburg  
Tel. 0821 25790-0  
info@sillerundlaar.de  
www.sillerundlaar.de

Deutschlandweit sind wir mit 13 Niederlassungen vertreten.

